

<b>Status:</b>	<input type="checkbox"/> Anfrage	<input type="checkbox"/> Bestellung		
<b>Projektnummer:</b>		<b>Auftragsnummer:</b>		
<b>Projektmanager:</b>		<b>Telefonnummer:</b>		
<b>Wunsch Liefertermin:</b>		<b>Datum:</b>		
<b>Bauvorhaben:</b>				
<b>Lieferanschrift:</b>				
<b>Ansprechpartner auf Baustelle:</b>				
<b>Pos.:</b>	<b>01</b>	<b>02</b>	<b>03</b>	
<b>Stückzahl Elemente:</b>				
<b>Element- außenmaße</b>	<b>Breite:</b> (mm)			
	<b>Höhe:</b> (mm)			
	<b>Rahmenart:</b>	<input type="checkbox"/> Typ 1 <input type="checkbox"/> Typ 2 <input type="checkbox"/> Typ 3	<input type="checkbox"/> Typ 1 <input type="checkbox"/> Typ 2 <input type="checkbox"/> Typ 3	
	<b>Klemmrahmen:</b>	<input type="checkbox"/> ohne <input type="checkbox"/> mit Klemmst: _____ mm (Siehe Detail Klemmrahmen)	<input type="checkbox"/> ohne <input type="checkbox"/> mit Klemmst: _____ mm (Siehe Detail Klemmrahmen)	
<b>Anzahl Lamellen:</b> (Stück)				
<b>Lamellen- füllung</b>	<b>Gesamtdicke:</b> (mm)	24mm	24mm	24mm
	<b>Füllungsart:</b>	<input type="checkbox"/> ISO-Glas <input type="checkbox"/> ISO-Paneele	<input type="checkbox"/> ISO-Glas <input type="checkbox"/> ISO-Paneele	<input type="checkbox"/> ISO-Glas <input type="checkbox"/> ISO-Paneele
	<b>Glas- Aufbau:</b> (Standard: 4 Float / 16 / 4 Float)	außen: _____ mm SZR: _____ mm innen: _____ mm	außen: _____ mm SZR: _____ mm innen: _____ mm	außen: _____ mm SZR: _____ mm innen: _____ mm
	<b>Glas- Art / Glas- Bezeichnung:</b>			
<b>Ober- fläche</b>	<b>Oberfläche &amp; Farbbez.:</b>	<input type="checkbox"/> pulverb. _____ <input type="checkbox"/> eloxiert _____	<input type="checkbox"/> pulverb. _____ <input type="checkbox"/> eloxiert _____	<input type="checkbox"/> pulverb. _____ <input type="checkbox"/> eloxiert _____
	<b>Pulverlieferant &amp; Farbnummer:</b>			
<b>Bedienung</b>	<b>Bedienart:</b>	<input type="checkbox"/> manuell <input type="checkbox"/> elektrisch _____ V <input type="checkbox"/> pneumatisch	<input type="checkbox"/> manuell <input type="checkbox"/> elektrisch _____ V <input type="checkbox"/> pneumatisch	<input type="checkbox"/> manuell <input type="checkbox"/> elektrisch _____ V <input type="checkbox"/> pneumatisch
	<b>Antriebs- bezeichnung:</b>			
	<b>Kabellänge:</b> (Standard = 2,5m)	_____ m	_____ m	_____ m
	<b>Kabelaustritt</b> (nur bei LAH 61)	<input type="checkbox"/> nach oben <input type="checkbox"/> nach unten <input type="checkbox"/> Seitl. durch Rahmen	<input type="checkbox"/> nach oben <input type="checkbox"/> nach unten <input type="checkbox"/> Seitl. durch Rahmen	<input type="checkbox"/> nach oben <input type="checkbox"/> nach unten <input type="checkbox"/> Seitl. durch Rahmen
	<b>Lage Bedienung:</b>	<input type="checkbox"/> Seite A (DIN rechts) <input type="checkbox"/> Seite B (DIN links) Höhe _____ mm	<input type="checkbox"/> Seite A (DIN rechts) <input type="checkbox"/> Seite B (DIN links) Höhe _____ mm	<input type="checkbox"/> Seite A (DIN rechts) <input type="checkbox"/> Seite B (DIN links) Höhe _____ mm
<b>Befestigungslasche / Sonderadapter:</b>				
<b>NRWG:</b>	<input type="checkbox"/> ja <input type="checkbox"/> nein	<input type="checkbox"/> ja <input type="checkbox"/> nein	<input type="checkbox"/> ja <input type="checkbox"/> nein	

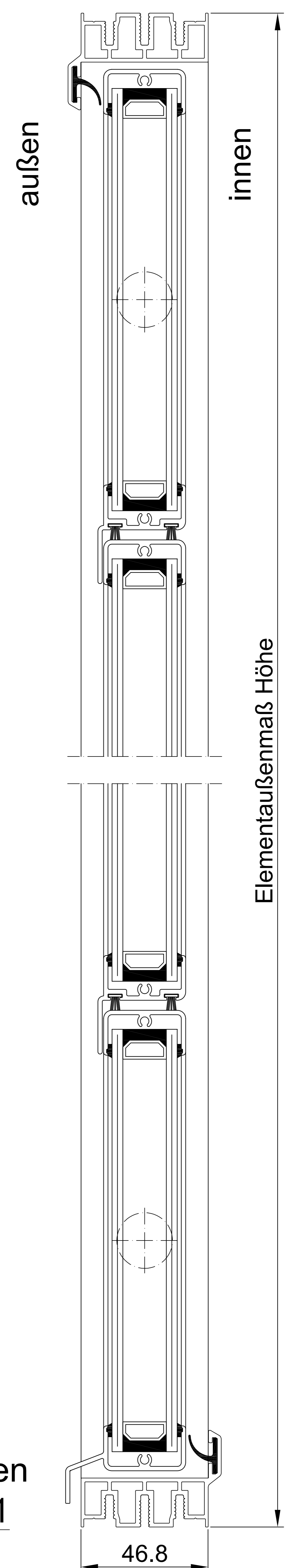

Rahmen Typ 1

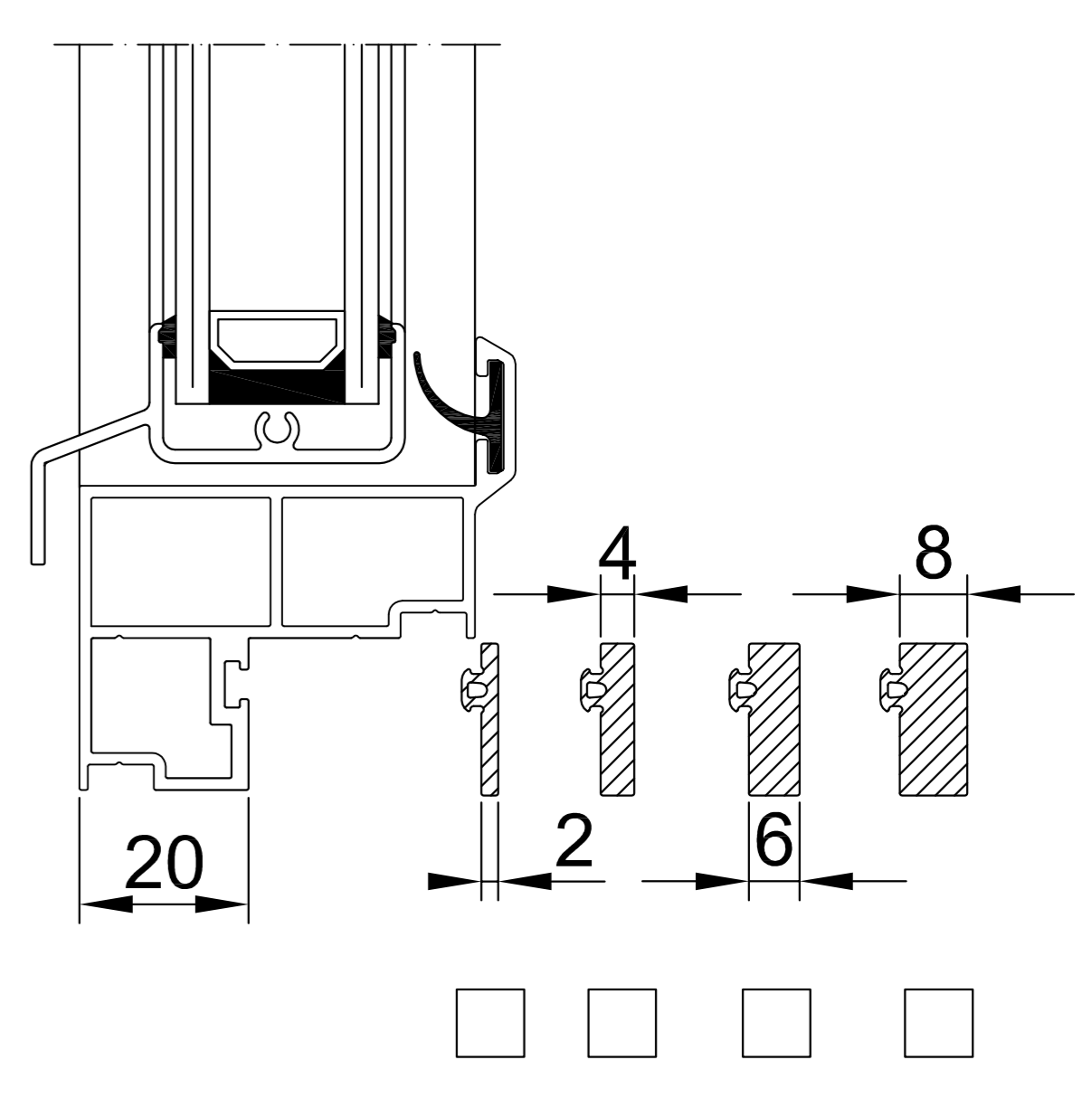

Rahmen Typ 2

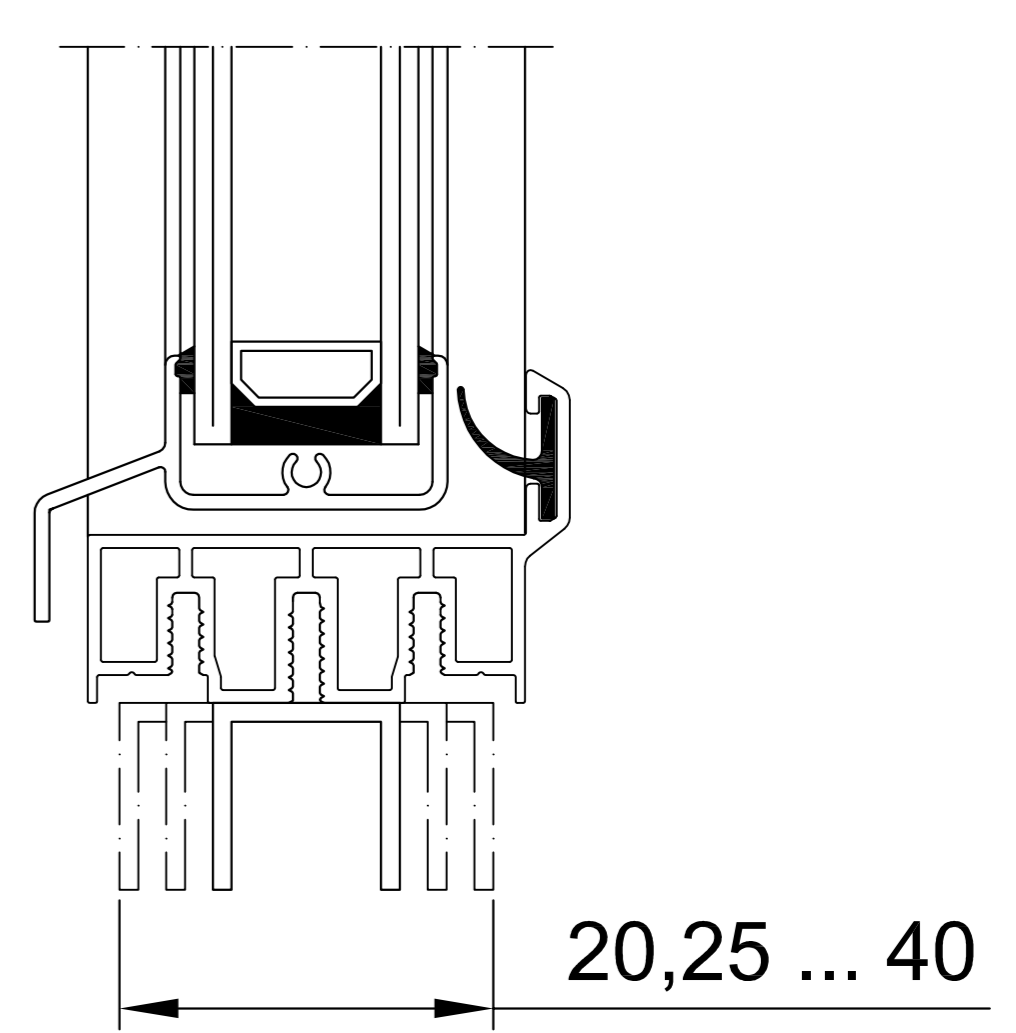

Rahmen Typ 3

